



Trieda CL

Mercedes-Benz





Aby sme do cieľa priviedli ľudí,  
ktorí tam už dávno sú:

Ukázať štýl, dokázať zručnosť, rozpoznať výnimočné:  
v triede CL sa v nezabudnuteľnom zjave spája čistý dizajn,  
pravá ručná práca a najnovšie technológie. Stretnite  
automobil, ktorý sa vám vyrovná – a je rovnako náročný.

**Suverenita**

Zjednotenie rešpektu  
a guráže:

Kto chce niečím pohnúť, nesmie zaváhať. V triede CL sa preto snúbia len tie najušľachtilejšie vlastnosti: dôsledný štýl, bezpodmienečná vôľa podať výkon a pokrokové ekologické technológie. Pôsobivým výsledkom je zníženie emisií CO<sub>2</sub> v CL 500 BlueEFFICIENCY o 22 %. Luxus nie ako hyperbola – ale ako zdokonalenie uskutočniteľného.

Zodpovednosť





HYBRID





Rýchlosť, ktorá ohúri  
už v stojí:

Výrazný zjav novej triedy CL je prísľubom, jej charakter ho potvrdí: vášeň skrotená eleganciou. Plynulé línie dýchajú silou, luxusné materiály zvädzajú zmysly. A jej dynamika si podmaní každého. Stačí jediný pohľad.

Temperament

Ked' rozum dostáva  
husiu kožu:

Ak by trieda CL mala obľúbenú formu času, bol by to budúci čas. Lebo namiesto toho, aby sa zameriavala na súčasnosť, vďaka novým asistenčným jazdným systémom ustavične myslí niekoľko sekúnd do budúcnosti – práve tých rozhodujúcich niekoľko sekúnd. ESP® v kombinácii s obidvoma inováciami, akými sú aktívny asistent udržiavania jazdného pruhu, ako aj aktívny asistent mŕtveho uhla (obidve dodávané na želanie), pomáhajú predchádzať nebezpečným situáciám.

Duch vynálezcu





**Pôvod zaväzuje.** Nová trieda CL stelesňuje hrdú a zámerne neskromnú túžbu vylepšiť ešte aj to najlepšie. Sebavedome spája gény značky Mercedes-Benz s nezameniteľnou exkluzivitou a vášňou kupé. Výsledok: štýlovo zdokonalená reč tvarov, značne športovejšia a opticky širšia. Jej nový zjav púta výrazne zmenšenými prednými blatníkmi, vyššou, špicatejšou kapotou motora, koncovkami výfuku integrovanými v nárazníku, ako aj troma novými farbami exteriéru. Svoju dokonalosť nachádza vo výrazne odlišenom modeli V12.

- Nový dizajn masky chladiča a zmenený predný nárazník
- Nápadné svetlomety
- Novonavrhnuté zadné svetidlá s technológiou LED
- Denné osvetlenie vozidla s LED
- Väčšie vonkajšie zrkadlá s novým dizajnom
- Nové disky z ľahkej zliatiny
- Ušľachtilé nové farby exteriéru: hnedá (peridotbraun), čierna (magnetitschwarz) a modrá (cornetitblau)

**Esencia šarmu a elegancie** – v novej triede CL si každý detail zaslúži neobmedzenú pozornosť a starostlivosť. Všetky ozdobné prvky majú nielen výberovú kvalitu, ale i svojou štruktúrou a históriou prispievajú k intenzívnemu zážitku z triedy CL. Jemná koža vytvára v interiéri exkluzívnu atmosféru. Náladové osvetlenie na želanie v troch rôznych farebných tónoch navyše umožňuje navodiť jedinečnú atmosféru.

- Nový dizajn volantu vrátane radiacích páčok na volante, na želanie aj ako volant z dreva/kože
- Ozdobné prvky z výberového dreva, napríklad orechové drevo hnedé (hellbraun) lesklé
- Nové farebné kombinácie v interiéri: sivá (alpakagrau)/sivá (basaltgrau) a baklažánová/čierna
- Náladové osvetlenie na želanie v troch farebných tónoch
- Špecifický interiér V12, napríklad čalúnenie a čalúnenie stropu s dizajnom V12 s písťalovým vzorom, štartovacia obrazovka V12, podlahová rohož z velúru s emblémom V12

## Trieda CL. Najnovšia úroveň výnimočnosti.

**Za volantom sedíte vy. A sprevádza vás vyše tucta inovácií.** Nie nadarmo sa CL považuje za superlatív medzi vozidlami typu kupé – práve v nej nachádzame pokrokové technológie často prvýkrát. Niekoľko príkladov: aktívny asistent mŕtveho uhla dokáže pri neúmyselnej zmene jazdného pruhu pomôcť vyhnúť sa kolízii s vozidlom v mŕtvom uhle za vodičom. Aktívny asistent udržiavania jazdného pruhu je schopný zabrániť neúmyselnému opusteniu jazdného pruhu. Obidva systémy sú v novej triede CL prvýkrát spojené s ESP®, ktorý cieľným brzdením jednotlivých kolies dokáže podporiť vodiča. Balík asistenčných jazdných systémov (na želanie), ktorý obsahuje aktívneho asistenta udržiavania jazdného pruhu a aktívneho asistenta mŕtveho uhla, obsahuje navyše rozšírený tempomat s reguláciou odstupeu DISTRONIC PLUS vrátane brzdy PRE-SAFE® a systému BAS PLUS, ako aj rozšírený preventívny systém na ochranu cestujúcich PRE-SAFE®.

- ATTENTION ASSIST
- Balík osvetlenia s LED so systémom Intelligent Light System a s adaptívnym asistentom diaľkových svetiel
- Asistent povolenej rýchlosti (na želanie)
- Asistent nočného videnia Plus vrátane rozpoznávania chodcov (na želanie)
- PARKTRONIC vrátane navádzania pri parkovaní
- Priame riadenie
- Active Body Control (ABC) so stabilizáciou vozidla pri bočnom vetre
- Funkcia Torque Vectoring Brake

**Skutočná výnimočnosť sa prejavuje aj v zodpovednosti.** Nová trieda CL so svojimi motormi dokazuje, že sila nemusí ísť na úkor životného prostredia. Nové motory V8 v CL 500 BlueEFFICIENCY a v CL 63 AMG presvedčia zníženou spotrebou a nízkymi emisiami – vďaka priamemu vstrekovaniu, prepíňaniu dvoma turbodúchadlami a perspektívnymi technológiami BlueEFFICIENCY, ako aj funkcii ECO štart – stop.

- Efektívnejšie a silnejšie motory V8
- Nový motor V8 s dôsledne odľahčenou konštrukciou so zdvihovým objemom 4,7 l alebo 5,5 l
- Vyšší výkon, značne efektívnejší krútiaci moment a vylepšené zrýchlenie pri nižšej spotrebe a emisiách CO<sub>2</sub> takmer o 22 % (CL 500 BlueEFFICIENCY)
- Všetky motory spĺňajú normu EU5

# Asistenčné systémy

Najbezpečnejšia jazda je tá, pri ktorej sa nič nestane. Preto sa 13 asistenčných systémov v triede CL zameriava predovšetkým na to, ako čo najlepšie zabrániť dopravnej nehode alebo znížiť silu nárazu. Ukryté sledujú príčiny mnohých ohrození, ako je neprehľadnosť pri parkovaní, odstup,

zmena jazdného pruhu, rýchlosť, únava a tma. Trieda CL disponuje popri aktívnom asistentovi udržiavania jazdného pruhu a aktívnom asistentovi mŕtveho uhla (obidva dodávané na želanie) i dvoma novými technológiami, ktoré dokážu v kritických jazdných situáciách zasiahnuť jemne,

ale rozhodne. K bezpečnej jazde okrem toho prispievajú balík asistenčných jazdných systémov (na želanie), adaptívny asistent diaľkového svetla, ako aj ATTENTION ASSIST. Vďaka všetkým týmto asistentom má vodič k dispozícii oveľa viac ako len svojich povestných sedem zmyslov.



Komplexný výhľad z vozidla pri parkovaní a cúvaní – s cúvacou kamerou dodávanou na želanie.

## Sériová výbava

Trieda CL presvedčí v sériovej výbave luxusnými detailmi. V interiéri očarí veľkorysťou a starostlivo spracovanými materiálmi – od kože napa na volante až po drevo ozdobných prvkov. Inteligentne štruktúrovaný kokpit ponúka vodičovi kedykoľvek kompletný prehľad. V chróme zasadené sedemkomorové denné osvetlenie s LED sa postará o nepriame osvetlenie. A tým aj počas dňa zabezpečuje najlepší spôsob, ako vidieť a byť videný. Ako vodca inovácií disponuje trieda CL v sériovej výbave navyše technológiami, ako je adaptívny asistent diaľkového svetla, funkcia Torque Vectoring Brake, ABC vrátane stabilizácie vozidla pri bočnom vetre, systémom ATTENTION ASSIST a priamym riadením.



Multifunkčný volant v koži napa.



Bixenónové svetlomety s Intelligent Light System a denným osvetlením vozidla s LED v nárazníku.

## Zvláštna výbava

Trieda CL celkom osobne: ešte väčší komfort s novými farbami a materiálmi. Prírastok k bezpečnosti s početnými asistenčnými systémami, ako je radarom podporovaný tempomat s reguláciou odstuhu DISTRONIC PLUS, asistent povolenej rýchlosti, aktívny asistent udržiavania jazdného pruhu, aktívny asistent mŕtveho uhla alebo asistent nočného videnia NIGHTVIEW Plus. A silný charakter s výberovými, zaujímavými detailmi – od exkluzívneho osvetlenia interiéru cez balík zábavnej techniky so SPLITVIEW až po razantný športový balík AMG.



SPLITVIEW ponúka vodičovi a spolujazdcovi na jednej obrazovke súčasne dva rôzne programy.



Vďaka infračervenému žiareniu je asistent nočného videnia NIGHTVIEW Plus schopný rozpoznať chodcov až do vzdialenosti 90 metrov.



Balík asistenčných jazdných systémov, okrem iného s aktívnym asistentom mŕtveho uhla, dokáže zabezpečiť vyššiu bezpečnosť.



Náladové osvetlenie v troch rôznych farebných tónoch.



Najvyšší komfort obsluhy funkcie zatvárania a štartovania s KEYLESS-GO.



Športový balík AMG zjednocuje dynamický zjav s primeranou exkluzivitou.

## UNILAK

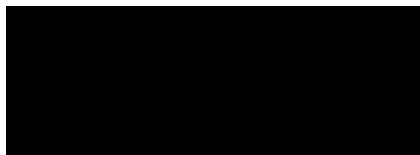

040 Čierna



359 Modrá (tansanitblau)



792 Strieborná (palladiumsilber)

## METALICKÉ LAKY

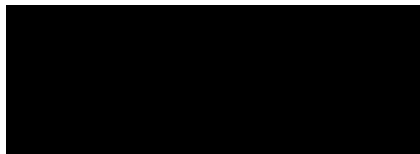

183 Čierna (magnetitschwarz)



474 Hnedá (peridotbraun)



228 Modrá (cornetitblau)



197 Čierna (obsidianschwarz)



544 Červená (carneolrot)

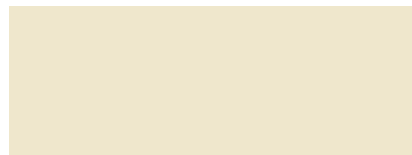

799 Biela (diamantweiß BRIGHT)



300 Zelená (periklasgrün)



775 Strieborná (iridiumsílber)

## ŠPECIÁLNE METALICKÉ LAKY<sup>1</sup>

368 Sivá (flintgrau)



## ČIERNA/ČIERNA



211 Koža/811<sup>1</sup> Koža PASSION/  
521/531<sup>3</sup> Koža PASSION Exklusiv



H14 Orechové drevo hnedé (hellbraun) lesklé



731 Orechové drevo hnedé (dunkelbraun) lesklé<sup>5</sup>



736 Jaseňové drevo čierne lesklé



H18 Topoľové drevo hnedé lesklé<sup>6</sup>

<sup>1</sup> Zvláštna výbava. <sup>2</sup> Nedodáva sa pre CL 63 AMG. <sup>3</sup> Sériovo pre V12. <sup>4</sup> Exkluzívne pre CL 600. <sup>5</sup> Sériovo pre V8, na želanie pre V12. <sup>6</sup> Exkluzívne pre V12.

BÉŽOVÁ (KASCHMIRB.)/BÉŽOVÁ (SAVANNENB.)

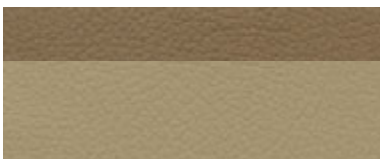

214 Koža/814<sup>1</sup> Koža PASSION/  
524/534<sup>3</sup> Koža PASSION Exklusiv



H14 Orechové drevo hnedé (hellbraun) lesklé



731 Orechové drevo hnedé (dunkelbraun) lesklé<sup>5</sup>



736 Jaseňové drevo čierne lesklé



H18 Topoľové drevo hnedé lesklé<sup>6</sup>

SIVÁ (ALPAKAGRAU)/SIVÁ (BASALTGRAU)



218 Koža/818<sup>1</sup> Koža PASSION/  
528/538<sup>3</sup> Koža PASSION Exklusiv



H14 Orechové drevo hnedé (hellbraun) lesklé



731 Orechové drevo hnedé (dunkelbraun) lesklé<sup>5</sup>



736 Jaseňové drevo čierne lesklé



H18 Topoľové drevo hnedé lesklé<sup>6</sup>

BÉŽOVÁ (SAHARABEIGE)/ČIERNA



265 Koža/865<sup>1,2</sup> Koža PASSION/  
565/575<sup>4</sup> Koža PASSION Exklusiv



H14 Orechové drevo hnedé (hellbraun) lesklé



731 Orechové drevo hnedé (dunkelbraun) lesklé<sup>5</sup>



736 Jaseňové drevo čierne lesklé



H18 Topoľové drevo hnedé lesklé<sup>6</sup>

BAKLAŽANOVÁ/ČIERNA

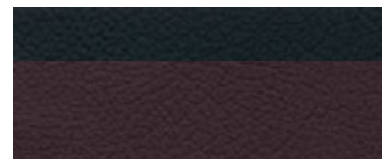

267 Koža/867<sup>1,2</sup> Koža PASSION/  
567/577<sup>4</sup> Koža PASSION Exklusiv



H14 Orechové drevo hnedé (hellbraun) lesklé



731 Orechové drevo hnedé (dunkelbraun) lesklé<sup>5</sup>



736 Jaseňové drevo čierne lesklé



H18 Topoľové drevo hnedé lesklé<sup>6</sup>

# Rozmery

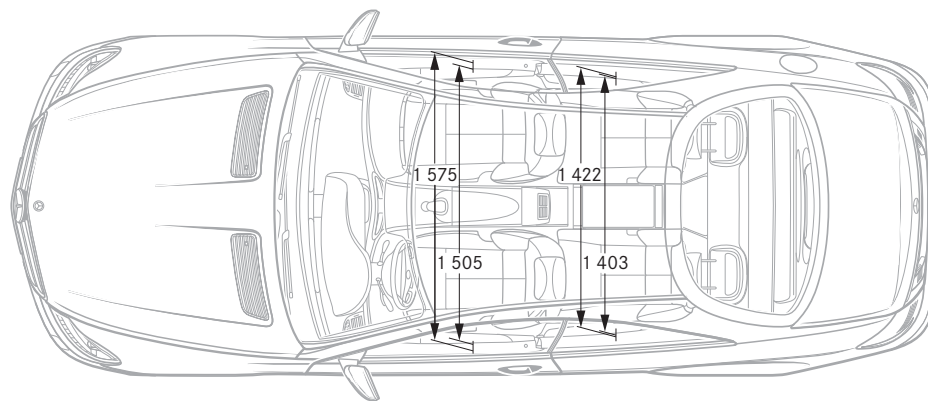
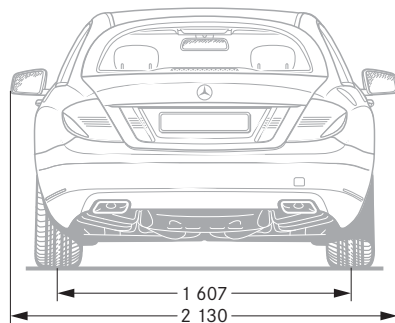
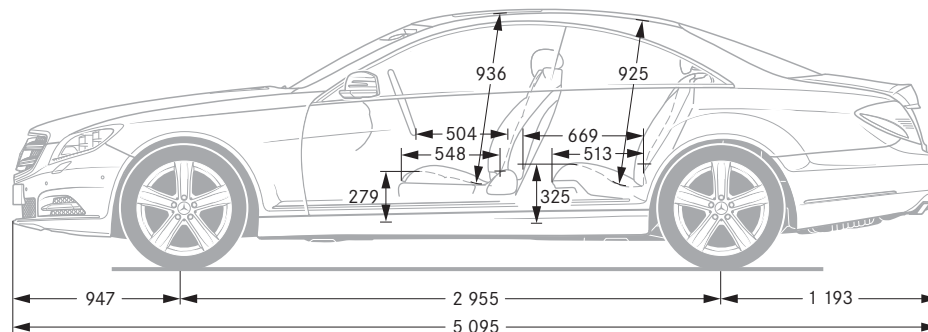
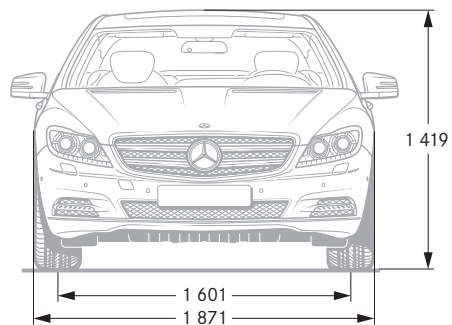

Všetky údaje sú v milimetroch. Zobrazené hodnoty predstavujú priemerné hodnoty. Platia pre vozidlá v základnej výbave a v nezaťaženom stave.

# Technické údaje

BENZÍNOVÉ MOTORY	C 500 BlueEFFICIENCY	C 500 4MATIC BlueEFFICIENCY	CL 600	CL 63 AMG	CL 65 AMG
Počet valcov/usporiadanie	8/V	8/V	12/V	8/V	12/V
Celkový zdvihový objem (cm <sup>3</sup> )	4 663	4 663	5 513	5 461	5 980
Menovitý výkon <sup>1</sup> (kW pri 1/min)	320/5 250	320/5 250	380/5 000	400/5 500	463/4 600 – 5 300
Menovitý krútiaci moment <sup>1</sup> (Nm pri 1/min)	700/1 800 – 3 500	700/1 800 – 3 500	830/1 800 – 3 500	800/2 000 – 4 500	1 000/2 300 – 4 300
Zrýchlenie z 0 na 100 km/h (s)	4,9	4,9	4,6	4,6	4,4
Maximálna rýchlosť, približne (km/h)	250 <sup>2</sup>	250 <sup>2</sup>	250 <sup>2</sup>	250 <sup>2</sup>	250 <sup>2</sup>
Spotreba pohonnej látky <sup>3</sup> (l/100 km)					
v meste	13,5 – 13,9	13,9 – 14,0	21,1 – 21,2	14,4 – 14,4	21,8 – 21,8
mimo mesta	7,2 – 7,6	7,6 – 7,9	9,6 – 9,9	8,2 – 8,2	9,9 – 9,9
kombinovaná	9,5 – 9,9	9,9 – 10,1	13,8 – 14,4	10,5 – 10,5	14,3 – 14,3
Emisie CO <sub>2</sub> <sup>3</sup> (g/km) kombinovaná	224 – 232	237 – 242	322 – 328	244 – 244	334 – 334
Objem kufra maximálne (l)	490	490	490	490	490
Pohotovostná hmotnosť <sup>4</sup> (kg)	2 070	2 120	2 185	2 135	2 245
Celková povolená hmotnosť (kg)	2 585	2 555	2 620	2 585	2 645
Emisná norma EU	EU5	EU5	EU5	EU5	EU5

<sup>1</sup> Údaje podľa smernice 80/1269/EHS v aktuálnom platnom znení. <sup>2</sup> Elektronicky obmedzené. <sup>3</sup> Uvedené hodnoty boli zistené pomocou predpísaného spôsobu merania (smernica 80/1268/EHS v aktuálnom platnom znení). Údaje sa nevzťahujú na jednotlivé vozidlo, a nie sú súčasťou ponuky, ale slúžia len na porovnanie medzi rôznymi typmi vozidiel. <sup>4</sup> Údaje podľa smernice 95/48/ES (hmotnosť vozidla pripraveného na jazdu, palivová nádrž naplnená na 90 %, vrátane vodiča, 68 kg, a batožiny, 7 kg) pre vozidlá so sériovou výbavou. Zvláštna výbava a príslušenstvo spravidla zvyšujú túto hodnotu, čím sa primerane zníži užitočné zaťaženie vozidla. Ďalšie technické údaje nájdete na adrese [www.mercedes-benz.sk](http://www.mercedes-benz.sk)

**Spätné prevzatie ojazdených vozidiel.** Kruh sa uzatvára. Po dlhoročnom používaní zabezpečíme spätné prevzatie vašej triedy CL s cieľom jej ekologickej likvidácie v súlade so smernicou Európskej únie o ojazdených vozidlách<sup>1</sup>, avšak dovedy uplynie ešte veľa času.

<sup>1</sup> Platí v súlade s národnými predpismi pre vozidlá s celkovou povolenou hmotnosťou do 3,5 t. Vozidlá Mercedes-Benz už niekoľko rokov spĺňajú príslušné zákonné požiadavky na konštrukciu, ktorá umožňuje recyklovanie a ďalšie zhodnotenie. S cieľom spätného prevzatia ojazdených vozidiel je k dispozícii sieť odberných miest a demontážnych podnikov, ktoré sa postarajú o ekologické zhodnotenie vášho vozidla. Pritom dochádza k ustavičnému vývoju a zlepšovaniu možností zhodnotenia vozidiel i dielcov. Vďaka tomu bude trieda CL aj v budúcnosti včas spĺňať podmienku zvyšovania zákonných kvót recyklovania. Ďalšie informácie získate na adrese [www.mercedes-benz.sk](http://www.mercedes-benz.sk) a na telefónnom čísle (02) 49 29 49 49 alebo na bezplatnom telefónnom čísle 0800 166 867.

**K údajom v tomto prospekte:** Po redakčnej uzávierke 4. marca 2010 mohlo na produkte dôjsť k zmenám. Počas dodacej lehoty si výrobca vyhradzuje právo na konštrukčné alebo tvarové zmeny, odchýlky farebného odtieňa, ako aj zmeny rozsahu dodávky za predpokladu, ak sú takéto zmeny alebo odchýlky pri prihladnutí na záujmy predajcu únosné aj pre kupujúceho. Ak predajca alebo výrobca používa na označenie objednávky alebo objednaného predmetu kúpy znaky alebo čísla, z tejto skutočnosti ako takej nemožno vyvodzovať nijaké práva. Zobrazenia môžu obsahovať aj príslušenstvo a zvláštnu výbavu, ktorá nie je súčasťou sériového rozsahu dodávky. Farebné odchýlky sú podmienené technikou tlače. Táto tlačovina môže obsahovať aj typy a služby, ktoré v niektorých krajinách nie sú ponúkané. Poznámky o zákonných, právnych a daňových predpisoch a ich dôsledkoch majú však platnosť len na území Nemeckej spolkovej republiky a v čase redakčnej uzávierky tejto tlačoviny. Ohľadom záväzného stavu aktuálnych informácií sa preto informujte u predajcu Mercedes-Benz.