



Trieda E Kabriolet.

Mercedes-Benz

Slnko vás zohreje. H

Dynamický, aj keď práve nie je v pohybe: športová šípvitosť prednej časti sa tiahne vychádzajúc z masky chladiča cez celú pr



e. Husiu kožu budete mať aj tak.

lú prednú kapotu. Markantná, stúpajúca bočná línia prechádza do výraznej, mohutnej zadnej časti.



Zábava vám skrúti cestu. A

Prúdenie vzduchu kabriolet triedy E s eleganciou nechá za sebou a má vž



1. A leto sa predĺži.

há vždy náskok - s agilitou, výnimočnou technikou, ako aj početnými asistenčnými systémami pre bezpečnosť a pohodlie.







Vietor nepozná hranice. P

Prúd vzduchu prechádza ponad celé vozidlo pomocou nového, jedinečného sy



e. Preto sme mu jednu postavili.

no systému ochrany proti vetru. V otvorenom interiéri tak vládne väčší pokoj – a je citeľne viac priestoru – aj pre štyroch pasažierov.



Komfort open-air.

Jazda s otvorenou strechou na najvyššej úrovni. Je jedno, či pod klasickou látkovou strechou, alebo pod šírym nebom: kabriolet triedy E podáva novú definíciu štandardov komfortu. Na jednej strane kvôli jedinečne nízkej hladine hluku. Na strane druhej preto, že okrem inovatívnej techniky systému AIRCAP sa aj systém AIRSCARF a mnohé asistenčné systémy starajú o to, aby ste si cestu vychutnali aj na dlhých trasách alebo v chladnom počasí.

- Jazda s otvorenou strechou pre štyroch: AIRCAP, elektricky ovládateľný modul s deflektorovými lamelami vpredu v strešnom ráme a ochrana proti vetru medzi zadnými opierkami hlavy, vedie nápor vetra pri jazde ponad celý interiér (na želanie)
- Maximálne obmedzenie hluku vo vozidle s otvorenou či zatvorenou strechou
- Predĺženie sezóny jazdenia v kabriolete: horúci vzduch z dýz systému AIRSCARF v opierkach hlavy zohrieva pri otvorenej streche plecia aj krk vodiča i spolujazdca (na želanie)
- Plne elektrická látková strecha: Možnosť otvárania a zatvárania asi za 20 sekúnd pri rýchlosti do 40 km/h, ovládanie strechy v blízkosti vozidla aj pomocou diaľkového ovládania v kľúčí
- Automatické podávače pásu (ovládateľné aj tlačidlom na stredovej konzole)

Dizajn.

Klasický kabriolet na jednej strane, exkluzivita a nová ľahkosť na strane druhej. Šípovito sa zbiehajúca predná časť s výraznou maskou chladiča a centrálne umiestnenou hviezdou signalizuje dynamiku. Stúpajúca bočná línia s výrazným „svalom“ nad zadnou nápravou a zľahka nadvihnutou zadnou časťou opticky spája atletiku s eleganciou. Základná myšlienka, ktorá pokračuje aj pod klasickou látkovou strechou v interiéri.

- Elegantná silueta kabrioletu a exkluzívny ráz exteriéru s klasickou látkovou strechou
- Tvár so štyrmi očami s projekčnými svetlometmi
- Denné osvetlenie s hmlovými svetlometmi v dvojitom okrúhлом vyhotovení alebo s dizajnom LED (na želanie)
- Hviezda Mercedes integrovaná v maske chladiča s dvoma lamelami
- Výrazná zadná časť s difúzorom a zadnými svetlami s dizajnom LED
- Kvalitný dizajn interiéru s anatomicky tvarovanými samostatnými sedadlami s integrovanými opierkami hlavy
- Exkluzívna koncepcia interiéru ELEGANCE alebo športový interiér AVANTGARDE
- Dynamický športový balík AMG (na želanie)

Kabriolet triedy E. Nenecháva sa unášať prúdom, ale udáva smer.

Pohon.

Efektivita a športový ráz sa navzájom dopĺňajú. Kvôli životnému prostrediu a radosi z jazdy je výkon motorov zvýšený vďaka opatreniam na zlepšenie účinnosti, pričom ich spotreba a produkcia emisií je optimalizovaná. Perfektne zosúladené prevodovky zabezpečujú optimálne dávkovanie sily motora. Varianty podvozkov, ktoré sú k dispozícii, vychádzajú v ústrety tak vodičom orientovaným na komfortnú jazdu, ako aj vyznávačom športového jazdenia.

- 3 dieselové motory (štvorvalcové a šesťvalcové varianty)
- 4 benzínové motory (štvorvalcové, šesťvalcové a osemvalcové varianty)
- 6-stupňová mechanická prevodovka (E 200 CGI, E 220 CDI a E 250 CDI), 5-stupňová automatická prevodovka (E 250 CGI, na želanie pre E 200 CGI, E 220 CDI a E 250 CDI) alebo 7-stupňová automatická prevodovka (šesťvalcové a osemvalcové modely)
- Technológia BlueEFFICIENCY pre štvorvalcové a šesťvalcové modely
- Balík AGILITY CONTROL so selektívnym systémom tlmenia
- Balík dynamiky jazdy so zapínateľným športovým režimom jazdy (sériovo E 500, inak na želanie)

Bezpečnosť.

O príjemnú a ešte bezpečnejšiu jazdu sa v kabriolete triedy E stará množstvo asistenčných systémov. Preventívny systém na ochranu cestujúcich PRE-SAFE® dokáže v predstihu identifikovať kritické jazdné situácie a podniknúť preventívne opatrenia. Okrem toho mnohé asistenčné systémy podporujú vodiča v kritických situáciách počas jazdy.

- Systém ochrany pri prevrátení vozidla s ochrannými oblúkmi integrovanými v zadných opierkach hlavy, ktoré sa v prípade potreby môžu vysunúť v zlomku sekundy.
- Asistent na sledovanie pozornosti vodiča ATTENTION ASSIST: rozpozná typické známky únavy a varuje vodiča pred hroziacim mikrosúpankom.
- Sériový systém PRE-SAFE®
- ADAPTIVE BRAKE s asistentom rozjazdu na stúpaní, funkciou vysušenia brzd a funkciou HOLD
- Airbagy, hlavové airbagy a bočné airbagy pre vodiča a spolujazdca, kolenný airbag vodiča, bočné airbagy pre zadnú časť (na želanie)
- Tempomat s reguláciou odstupe DISTRONIC PLUS: Podporuje vodiča pri udržiavaní odstupe od vozidla idúceho vpredu, a to aj v premávke s častým zastavovaním a rozjazdom. Ak systém zaznamená potrebu, môže príslušná brzda PRE-SAFE® vykonať autonómne pribrzdenie a zabrzdzenie plným účinkom (na želanie).
- Systém Intelligent Light System s adaptívnym asistentom diaľkového svetla (na želanie)

Sériová výbava a koncepcie interiéru.



Športovú eleganciu kabrioletu triedy E zvyrazňuje neprehliadnuteľná dvojjamelová maska chladiča a disky z ľahkej zliatiny s deviatimi zdvojenými lúčmi.

Aj keď sa práve nepohybuje, nový kabriolet triedy E signalizuje potešenie z jazdy. Sériovo je postavený na športových diskoch z ľahkej zliatiny a jeho otvorená strecha poskytuje pohľad do exkluzívneho interiéru s kvalitnými materiálmi, ako sú ozdobné prvky z hliníka a poťahy z textilu/imitácie kože ARTICO. Pre interiéru sú sériovo na výber dva dizajnové varianty. Koncepcia interiéru ELEGANCE uvádza na scénu vozidlo vzhľadu tón v tóne so svetlým prvým a tretím stĺpikom a svetlým obložením stropu. Prístrojová doska, volant a prevodová páka sa odlišujú kontrastnou farbou. Pri koncepcii interiéru AVANTGARDE sú obidva stĺpiky, ako aj obloženie stropu v základnej čiernej farbe. Pri koženom čalúnení dodávanom na želanie možno čiernu farbu kombinovať s jednou zo štyroch kontrastných farieb. Aj výplne dverí a boky zadnej časti sú potiahnuté zvolenou farbou. Plne elektrická látková strecha sa dodáva v troch farbách a presviedča vynikajúcimi zvukovoizolačnými aj tepelnoizolačnými vlastnosťami.



Koncepcia interiéru ELEGANCE: čalúnenie tón v tóne s decentnými kontrastnými farbami, svetlým prvým a tretím stĺpikom, ako aj s čiernou výplňou na združenom palubnom prístroji.



V koncepcii interiéru AVANTGARDE dominuje základná čierna farba, na želanie kombinovaná s jednou zo štyroch voliteľných farieb. Strieborná výplň na združenom palubnom prístroji zvyrazňuje športový ráz.



Aj na zadných sedadlách sedíte ako v prvom rade: samostatné sedadlá s odkladacím priestorom v strede ponúkajú maximálne pohodlie – tu s ušľachtilým pôvabom koncepcie interiéru ELEGANCE.



Jedinečná koncepcia interiéru AVANTGARDE so športovými akcentmi vás aj na zadných sedadlách očarí svojou atraktívnou farebnou osnovou a zaujímavými kontrastmi.

Zobrazenia interiéru obsahujú aj prvky zvláštnej výbavy.

Zvláštna výbava.



Športový balík AMG zošľachtí nový kabriolet triedy E okrem iného aj prostredníctvom dolnej časti predného i zadného nárazníka AMG, bočných krytov podbehov, ako aj leštených 18-palcových diskov z ľahkej zliatiny AMG, športového volantu AMG a športového podvozka so športovým parametrickým riadením.

Pri výbere zvláštnej výbavy sa vám otvára veľa možností: Systémy AIRCAP a AIRSCARF urobia takmer z každého počasia klímu vhodnú na jazdu v kabriolete – až pre štyri osoby. Novátorský systém AIRCAP (modul s deflektorovými lamelami vpredu a ochrana proti vetru medzi zadnými opierkami hlavy) vytvára optimálne podmienky na prúdenie vzduchu a nápor vetra pri jazde vedie ponad celý interiér. To zabraňuje rušivým vírom v otvorenom vozidle – predovšetkým vzhľadom – a značne znižuje hladinu hluku. Systém AIRSCARF navyše dokáže teplý vzduch ovinúť ako šál na oblasť hlavy a krku vodiča i spolujazdca. Pohodlie a bezpečnosť zvyšuje tempomat s reguláciou odstupu DISTRONIC PLUS, Intelligent Light System s adaptívnym asistentom diaľkového svetla a cívacia kamera. Skvelý zvuk zaručuje systém priestorového ozvučenia Harman Kardon® Logic 7®. Športový ráz posilní balík dynamiky jazdy a športový balík AMG.



Dýzami kúrenia pre oblasť hlavy AIRSCARF prúdi teplý vzduch do oblasti hlavy a krku pasažierov. Dajú sa natáčať, a tak umožňujú individuálne prispôbenie.



Deflektorová lamela systému AIRCAP vedie nápor vetra pri jazde v oblúku ponad interiér. Vysunie sa po stlačení gombíka a automaticky sa zasa zasunie.



Na želanie dodávaný asistent povolenej rýchlosti dokáže rozpoznať dopravnými značkami vyznačené obmedzenia rýchlosti a zobrazí ich na združenom palubnom prístroji (nie je dostupný na Slovensku).



Najlepšia cesta k dobrej zábave: multimediálny systém COMAND APS naviguje vozidlo a je vybavený rádiom, mechanikou CD a DVD, ako aj konektorom Aux-in.

UNILAKY

040 Čierna



590 Červená (feueropal)

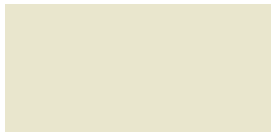

650 Biela (calcitweiß)



197 Čierna (obsidianschwarz)

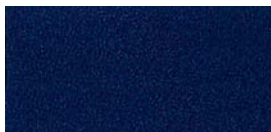

230 Modrá (indigolithblau)

METALICKÉ LAKY¹

359 Modrá (tansanitblau)

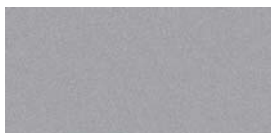

755 Sivá (tenoritgrau)



775 Strieborná (iridiumsilber)



792 Strieborná (palladiumsilber)

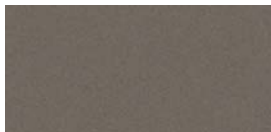

798 Běžová (sanidinbeige)

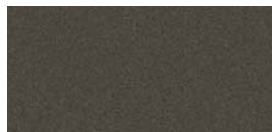

799 Biela (diamantweiß)

ŠPECIÁLNY LAK¹

786 Sivá (stannitgrau)

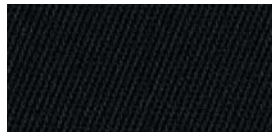

740 Čierna



744 Tmavomodrá (dunkelblau)

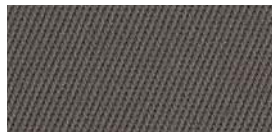

745 Tmavoběžová (dunkelbeige)

LÁTKY STRECHY**Farby ELEGANCE**

Čierna



Sivá (alpakagrau)



Běžová (mandelbeige)

Ozdobné prvky **ELEGANCE** (v koncepcii interiéru voľne kombinovateľné)

739 Hliník, kefovaný

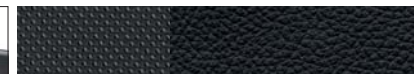
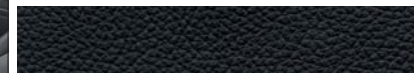
731 Orechové drevo¹**Čalúnenie ELEGANCE**711^{2,3} Textil/ARTICO201|801⁴ Koža¹201|801⁴ Koža¹205|805⁴ Koža¹H13 Pínia hnedá¹H21 Klavírový lak¹

Farby AVANTGARDE



Čierna | čierna

Čalúnenie AVANTGARDE



701^{2,3} Textil/ARTICO

101⁵ ARTICO



251 | 851⁴ Koža¹

Farby AVANTGARDE



Čierna | béžová (naturbeige)

Čalúnenie AVANTGARDE



254 Koža¹



Čierna | sivá (alpakrau)



258 | 858⁴ Koža¹



Čierna | červená (flamencorot)



257 Koža¹



Čierna | béžová (mandelbeige)



255 | 855⁴ Koža¹

Ozdobné prvky AVANTGARDE (v koncepcii interiéru voľne kombinovateľné)



739 Hliník, kefový



H21 Klavírový lak¹



736 Jaseň čierny¹

¹ Zvláštna výbava.

² Imitácia kože ARTICO.

³ Nie v kombinácii so športovým balíkom AMG.

⁴ Koža napa.

⁵ Športový balík AMG sériovo v imitácii kože ARTICO čierna, na želanie k dispozícii v koži a v koži napa.

Rozmery.

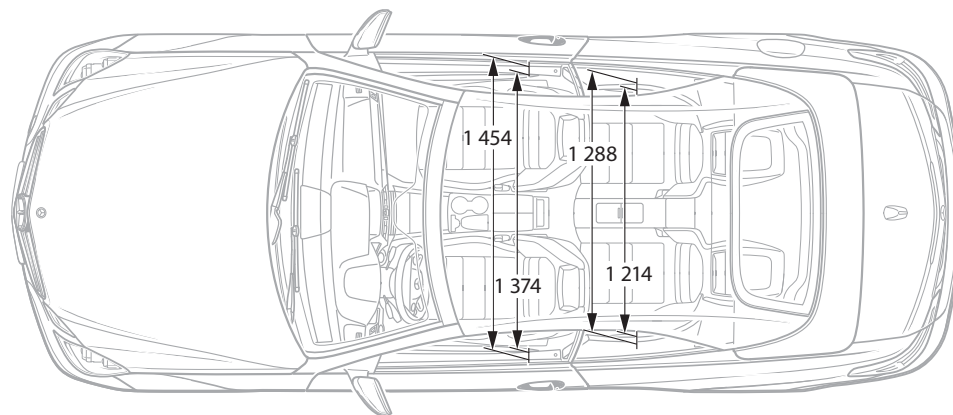
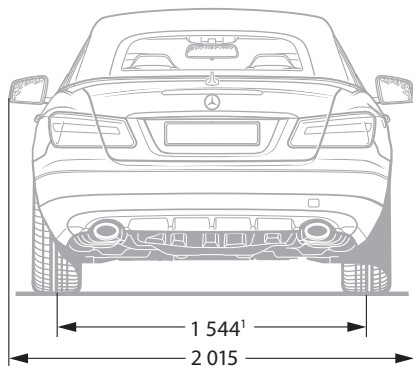
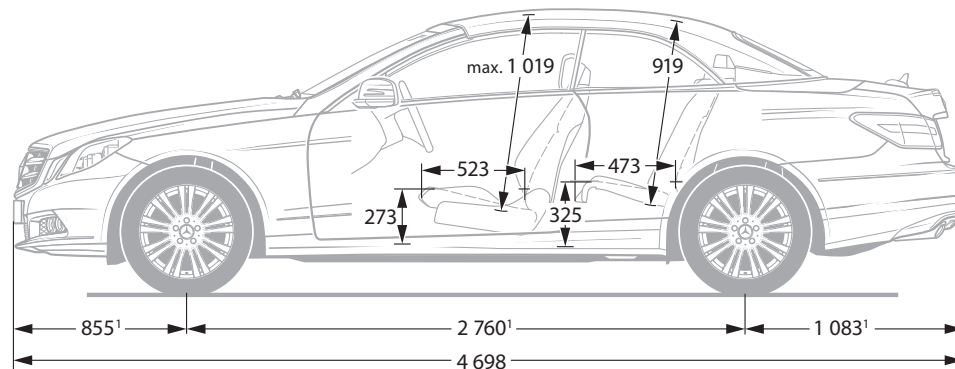
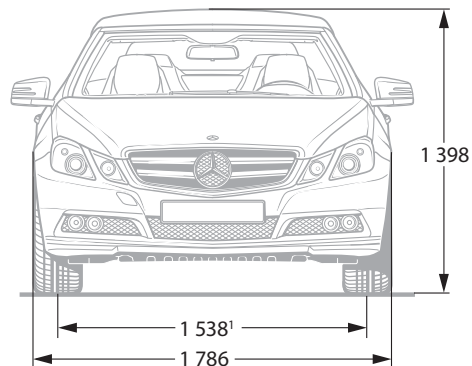

Všetky údaje sú v milimetroch. Zobrazené hodnoty predstavujú priemerné hodnoty. Platia pre vozidlá v základnej výbave a v nezaťaženom stave. * Pri obsadení 3 osobami á 68 kg.

Technické údaje.

DIESELOVÉ MOTORY	E 220 CDI BlueEFFICIENCY	E 250 CDI BlueEFFICIENCY	E 350 CDI BlueEFFICIENCY
Celkový zdvihový objem (cm ³)	2 143	2 143	2 987
Menovitý výkon ¹ (kW pri 1/min) (manuálna prevodovka)	125/3 000-4 200 (125/3 000-4 200)	150/4 200 (150/4 200)	170/3 800 (-)
Zrýchlenie z 0 na 100 km/h (s) (manuálna prevodovka)	8,9 (8,8)	7,8 (7,8)	6,9 (-)
Maximálna rýchlosť, približne (km/h) (manuálna prevodovka)	230 (232)	243 (245)	250 ² (-)
Spotreba paliva ³ (l/100 km)			
v meste (manuálna prevodovka)	8,4-8,5 (6,9-7,0)	8,4-8,5 (7,3-7,4)	9,1 (-)
mimo mesta (manuálna prevodovka)	4,8-5,0 (4,6-4,8)	4,8-5,0 (4,7-4,9)	5,9-6,1 (-)
kombinovaná (manuálna prevodovka)	6,2-6,3 (5,4-5,6)	6,2-6,3 (5,6-5,8)	7,0-7,2 (-)
Emisie ³ CO ₂ (g/km) kombinované (manuálna prevodovka)	162 - 165 (143 - 148)	162-165 (148-153)	185-189 (-)

BENZÍNOVÉ MOTORY	E 200 CGI BlueEFFICIENCY	E 250 CGI BlueEFFICIENCY	E 350 CGI BlueEFFICIENCY	E 500
Celkový zdvihový objem (cm ³)	1 796	1 796	3 498	5 461
Menovitý výkon ¹ (kW pri 1/min) (manuálna prevodovka)	135/5 250 (135/5 250)	150/5 500 (-)	215/6 400 (-)	285/6 000 (-)
Zrýchlenie z 0 na 100 km/h (s) (manuálna prevodovka)	8,6 (8,8)	7,8 (-)	6,8 (-)	5,3 (-)
Maximálna rýchlosť, približne (km/h) (man. prevodovka)	231 (236)	240 (-)	250 ² (-)	250 ² (-)
Spotreba paliva ³ (l/100 km)				
v meste (manuálna prevodovka)	11,0-11,2 (10,1-10,3)	11,0-11,2 (-)	12,8-12,9 (-)	15,9 (-)
mimo mesta (manuálna prevodovka)	6,1-6,4 (5,8-6,1)	6,1-6,4 (-)	6,5-6,6 (-)	8,2 (-)
kombinovaná (manuálna prevodovka)	7,9-8,2 (7,4-7,6)	7,9-8,2 (-)	8,8-9,0 (-)	11,0 (-)
Emisie ³ CO ₂ (g/km) kombinované (manuálna prevodovka)	185-190 (172-177)	185-190 (-)	206-208 (-)	257 (-)

¹ Údaje podľa smernice 80/1269/EHS v aktuálnom platnom znení. ² Elektronicky obmedzené. ³ Uvedené hodnoty boli zistené pomocou predpísaného spôsobu merania (smernica 80/1268/EHS v aktuálnom platnom znení). Údaje sa nevzťahujú na jednotlivé vozidlo, a nie sú súčasťou ponuky, ale slúžia len na porovnanie medzi rôznymi typmi vozidiel.

Ďalšie technické údaje nájdete na adrese www.mercedes-benz.sk

Spätné prevzatie ojazdených vozidiel. Kruh sa uzatvára. Po dlhoročnom používaní zabezpečíme spätné prevzatie vášho kabrioletu triedy E s cieľom jeho ekologickej likvidácie v súlade so smernicou Európskej únie o ojazdených vozidlách¹, avšak dovtedy uplynie ešte veľa času.

¹ Platí v súlade s národnými predpismi pre vozidlá s celkovou povolenou hmotnosťou do 3,5 t. Vozidlá Mercedes-Benz už niekoľko rokov spĺňajú príslušné zákonné požiadavky na konštrukciu, ktorá umožňuje recyklovanie a ďalšie zhodnotenie. S cieľom spätného prevzatia ojazdených vozidiel je k dispozícii sieť odborných miest a demontážnych podnikov, ktoré sa postarajú o ekologické zhodnotenie vášho vozidla. Prítom dochádza k ustavičnému vývoju a zlepšovaniu možností zhodnotenia vozidiel i dielcov. Vďaka tomu bude trieda E aj v budúcnosti včas spĺňať podmienku zvyšovania zákonných kvót recyklovania. Ďalšie informácie získate na adrese www.mercedes-benz.sk a na telefónnom čísle (02) 49 29 49 49 alebo na bezplatnom telefónnom čísle 0800 166 867.

K údajom v tomto prospekte: Po redakčnej uzávierke 23. októbra 2009 mohlo na produkte dôjsť k zmenám. Počas dodacej lehoty si výrobca vyhradzuje právo na konštrukčné a tvarové zmeny, odchýlky farebného odtieňa, ako aj zmeny rozsahu dodávky za predpokladu, ak sú takéto zmeny alebo odchýlky pri prihladnutí na záujmy predajcu únosné aj pre kupujúceho. Ak predajca alebo výrobca používa na označenie objednávky alebo objednaného predmetu kúpy znaky alebo čísla, z tejto skutočnosti ako takej nemožno vyvodzovať nijaké práva. Zobrazenia môžu obsahovať aj príslušenstvo a zvláštnu výbavu, ktorá nie je súčasťou sériového rozsahu dodávky. Farebné odchýlky sú podmienené technikou tlače. Táto tlačovina môže obsahovať aj typy a služby, ktoré v niektorých krajinách nie sú ponúkané. Poznámky o zákonných, právnych a daňových predpisoch a ich dôsledkoch majú však platnosť len na území Nemeckej spolkovej republiky a v čase redakčnej uzávierky tejto tlačoviny. Ohľadom záväzného stavu aktuálnych informácií sa preto informujte u predajcu značky Mercedes-Benz. www.mercedes-benz.sk