



Kupé triedy E.

Mercedes-Benz

# Magnet!

Odvrátiť pohľad je zbytočné.

Stroj sa zobudil. Nové kupé triedy E ukazuje svoju tvár.  
Ukazuje svoju krásu. Ukazuje svoje svaly. Demonštruje  
svoj štýl. S cieľom pritiahnúť váš pohľad.





V centre pozornosti: E 350 CGI BlueEFFICIENCY s priamym vstrekováním | Balík AGILITY CONTROL | Brzdy ADAPTIVE BRAKE s funkciou HOLD.

# Ako šíp!

Posadnutý krútiacim momentom.

Má motor, ktorý definuje výkon. Podvozok, ktorý vyhladí vozovku. Prevodovku, ktorá preskakuje prevodové stupne. Brzdu, ktorá na stúpaniach dokáže rozmýšľať spolu s vami. Má všetko. Ale predsa potrebuje vodiča.



# Svaly!

Citeľne príťažlivé.



Na výber: športový balík AMG s novotvarovaným predným i zadným nárazníkom, ako aj bočnými krytmi podbehov. Športové parametrické riadenie. 18-palcové disky AMG z ľahkej zliatiny.

A white Mercedes-Benz sedan is shown from the rear left side, parked on a light-colored concrete surface. The car is positioned in front of a modern building with a light beige facade and teal-colored horizontal accents. The scene is brightly lit, casting sharp shadows on the ground and the building's surface.

Šport znamená svalnatý dizajn. Bezprostrednosť – priame riadenie. Šport predstavuje nastavenie športového podvozka a rozmer diskov z ľahkej zliatiny. Šport je vaším pulzom. Športový balík AMG vám ho zvýši zaručene.





# Dizajn.

**Dizajn kupé triedy E je nezameniteľný – od masky chladiča až po koncovku výfuku a v každom detaile v interiéri.** Výrazný charakter prednej partie, energická bočná línia a svalnatá zadná časť symbolizujú číru dynamiku. Jedinečnou eleganciou sa vyznačujú aj úplne zapustiteľné bočné okná, ktoré vytvárajú súvislý blok bez rušiaceho stredného stĺpika karosérie.

- tvár so štyrmi očami s projekčnými svetlometmi
- denné svetlá v kombinácii s hmlovými svetlometmi v dvojitoťm okrúhľom vyhotovení (sériovo) alebo v prevedení LED (voliteľne)
- integrovaná hviezda Mercedes-Benz v dvojlamelovej maske chladiča
- výrazne športová zadná partia s difúzorom a zadnými svetlami v LED prevedení
- na mieru ušitý interiér s výrazným tvarovaním kokpitu, sedadiel a ozdobných prvkov
- sklená panoramatická strecha siahajúca od predného okna až po zadné okno (voliteľne)
- dynamický športový balík AMG (voliteľne)
- exkluzívne disky z ľahkej zliatiny

# Pohon.

**Ekologický pôžitok z jazdy a športový charakter typický pre kupé možno teraz spojiť do jedného.** Na výber máte päť účinných motorov. Automatická prevodovka 7G-TRONIC v prípade potreby preskakuje jednotlivé prevodové stupne. A balík AGILITY CONTROL sa postará o kultivovaný prenos sily na každú vozovku. Systém sa automaticky prispôsobuje aktuálnej jazdnej situácii a permanentne kompenzuje nerovnosti vozovky.

- tri dieselové motory v 4- a 6-vaľcovom vyhotovení
- štyri benzínové motory v 4-, 6- a 8-vaľcovom vyhotovení
- 4- a 6-vaľcové modely sériovo s balíkom opatrení BlueEFFICIENCY
- 6-stupňová manuálna prevodovka (sériovo v E 200 CGI, E 220 CDI a E 250 CDI), 5-stupňová automatická prevodovka (sériovo v E 250 CGI, voliteľne pre E 200 CGI, E 220 CDI a E 250 CDI) alebo automatická prevodovka 7G-TRONIC (sériovo v E 350 CDI, E 350 CGI, E 500)
- balík AGILITY CONTROL so selektívnym systémom tlmenia
- balík dynamiky jazdy so zapínateľným športovým režimom jazdy (voliteľne)

## Kupé triedy E. Vytúžený objekt.

# Komfort.

**Všetko je zamerané na komfort.** V novom kupé triedy E má každá jazda rovnaký cieľ: relax. Vďaka luxusnej výbave a inteligentným asistenčným systémom si vodič, spolujazdec i cestujúci vzadu aj na dlhých cestách môžu vychutnať každý prejdený meter. Mimochodom, relax sa začína už pri nastúpení do vozidla, keď vám automatický podávač bezpečnostného pásu ušetrí náročný hmat rúk.

- automatické podávače bezpečnostného pásu (ovládateľné aj tlačidlom)
- elektrické nastavenie výšky a sklonu operadiel predných sedadiel
- balík Memory (voliteľne): elektrické nastavenie predných sedadiel, volantu a vonkajších zrkadiel s funkciou Memory vrátane predných sedadiel s elektrickou bedrovou opierkou na podoprenie chrbtového svalstva
- ventilácia a vyhrievanie sedadiel (voliteľne)
- multiobrysové sedadlá s individuálnym nastavením (voliteľne)
- multifunkčný volant
- centrálny farebný displej v prístrojovej doske a centrálny ovládač na stredovej konzole
- COMAND APS s navigáciou, mechanika na CD/DVD, rádio, ovládanie telefónu a systém ovládania hlasom (voliteľne)
- audiosystém Harman Kardon® Logic 7® s priestorovým zvukom (voliteľne)
- zadná parkovacia kamera (voliteľne)
- PARKTRONIC vrátane pomoci pri parkovaní (voliteľne)
- ADAPTIVE BRAKE - brzdy s asistentom rozjazdu na stúpaní, funkciou vysušenia brzd a funkciou HOLD

# Bezpečnosť.

**Kupé triedy E ponúka vynikajúcu bezpečnosť – na dobrý pocit pri každej jazde.** Početné technológie pomáhajú predísť dopravným nehodám a okrem toho dokážu zmierniť následky prípadnej nehody. Asistenčné systémy slúžia na podporu vodiča v kritických jazdných situáciách.

- asistent na sledovanie pozornosti vodiča ATTENTION ASSIST: rozpozná náznaky únavy a dokáže varovať vodiča pred hroziacim mikrosnávaním
- predkolízny systém PRE-SAFE®
- DISTRONIC PLUS (voliteľne): automaticky reguluje odstup od vozidla idúceho vpredu, aj v premávke s častým zastavovaním a rozjazdom. Ak by hrozilo nebezpečenstvo nárazu a vodič by nereagoval aj napriek vizuálnemu a akustickému varovaniu systému, brzda PRE-SAFE® dokáže spustiť autonómne brzdenie
- Intelligent Light System s adaptívnym asistentom diaľkových svetiel (voliteľne): plynule nastavuje svetlomety tak, aby nedochádzalo k oslepeniu protiidúcich vozidiel
- čelné airbagy a bočné airbagy pre vodiča a spolujazdca, kolenný airbag v oblasti kolien pred sedadlom vodiča, okenné airbagy pre všetky miesta na sedenie. Bočné airbagy v oblasti zadných sedadiel (voliteľne)

## Sériová výbava a prevedenia interiéru.



Športovú eleganciu kupé triedy E zvyrazňuje dvojlamelová maska chladiča a 17-palcové disky z ľahkej zliatiny vo viacúčelovom vyhotovení.

Nové kupé triedy E je pripravené na svoje exkluzívne vystúpenie. 17-palcové disky z ľahkej zliatiny, ozdobné prvky z kefovaného hliníka a hodnotné materiály vnútornej výbavy spĺňajú tie najvyššie nároky. Pre interiér – sériovo z kombinácie textil/imitácia kože ARTICO – sú na výber dve prevedenia: ELEGANCE predstavuje štýlovú inscenáciu interiéru vo vyhotovení tón v tóne, ktorú vytvárajú svetlé prvé a tretie stĺpiky karosérie, ako aj svetlopotiahnutý strop. Prístrojová doska, volant a prevodová páka sa odlišujú decentnou kontrastnou farbou. Pri prevedení AVANTGARDE s čiernymi stĺpikmi karosérie a čiernym poťahom stropu si kontrastnú farbu k čiernym prvkom interiéru môžete vybrať sami: sedadlá sú potiahnuté textilom/imitáciou kože ARTICO alebo kožou (voliteľne) so želanou farbou. Vnútorne výplne dverí a bočných stien v oblasti zadných sedadiel sú prirátané k tomu potiahnuté zvoleným materiálom so želanou farbou.



Tón v tóne s decentnými kontrastnými farbami, svetlým poťahom stropu a svetlými prvkami a tretími stĺpkami karosérie: prevedenie ELEGANCE.



Športový charakter je zvýraznený čiernou farbou interiéru v kombinácii s jednou z piatich farieb na želanie: prevedenie AVANTGARDE.



Aj na zadných sedadlách sedíte ako v prvom rade: samostatné sedadlá s odkladacím priestorom v strede ponúkajú športové prostredie – tu s ušľachtilým pôvabom prevedenia ELEGANCE.



Individuálne, športovo akcentované prevedenie AVANTGARDE vás aj na zadných sedadlách očarí svojou atraktívnou farebnou osnovou a zaujímavými kontrastmi.

Zobrazenia interiéru obsahujú aj prvky zvláštnej výbavy.

## Zvláštna výbava.



Športový balík AMG sa na zvýraznení charakteru kupé triedy E podieľa okrem iného aj prostredníctvom predného i zadného spojlera AMG, bočných výplní podbehov, 18-palcových diskov AMG z ľahkej zliatiny s dizajnom šiestich zdvojených lúčov, ako aj športového podvozka so športovým parametrickým riadením.

Pre nové kupé triedy E je k dispozícii mnoho exkluzívnych prvkov zvláštnej výbavy. Asistenčné systémy ako tempomat s reguláciou odstupu DISTRONIC PLUS, Intelligent Light System alebo zadná parkovacia kamera odbreňujú vodiča a zvyšujú bezpečnosť jazdy. K uvoľneniu atmosféry pri jazde prispieva aj voliteľne dodávaný multimediálny systém COMAND APS s meničom DVD a systémom ovládania hlasom LINGUATRONIC, ako aj audiosystém Harman Kardon® Logic 7® s priestorovým zvukom. Okrem balíka jazdnej dynamiky so športovým jazdným režimom sa na zvýšení dynamiky podieľa aj športový balík AMG: pomocou energického vedenia línii pri stylingu AMG a 18-palcových diskov AMG z ľahkej zliatiny, ktoré zviditeľňujú čistý pôžitok z jazdy. Vnútri ponúka okrem iného multiobrysové sedadlá potiahnuté imitáciou kože ARTICO, športový volant AMG so športovým parametrickým riadením, podlahovými rohožami s nápisom AMG a športovými pedálmi z kefovanej ušľachtilej ocele.



Multiobrysovové sedadlá umožňujú individuálne nastavenie driekovej opierky, bočných vankúšov sedadla i hlčky sedacej podušky a sprostredkujú športovo-komfortný pocit (voliteľne, v rámci športového balíka sériovo).



Sklená panoramatická strecha vytvára priehľadnú sklenú plochu, ktorá siaha od predného okna až po zadné okno a prináša úplne nový vzhľad vozidla a výhľad z interiéru.



Tempomat s reguláciou odstuhu DISTRONIC PLUS samostatne reguluje odstup od vozidla idúceho vpredu, a to aj v premávke s častým zastavovaním a rozjazdom.



COMAND APS je vzájomnou kombináciou audiosystému, navigačného systému a ovládania telefónu. Všetky dôležité funkcie možno vyvolať aj pomocou systému ovládania hlasom LINGUATRONIC.

Zobrazenia interiéru obsahujú aj prvky zvláštnej výbavy.

**UNI-LAKY**

040 čierna

**METALICKÉ LAKY**

230 modrá (indigolithblau)

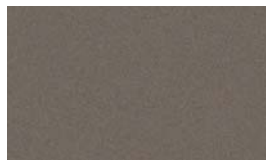
**METALICKÉ LAKY**

798 béžová (sanidinbeige)



590 červená (feueropal)

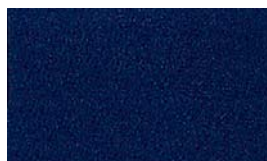

359 modrá (tansanitblau)

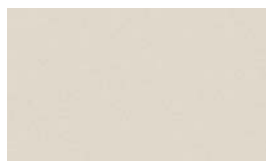

799 biela (diamantweiß) BRIGHT

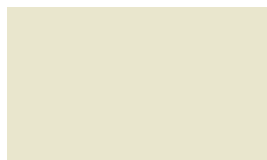

650 biela (calcitweiß)



755 sivá (tenoritgrau)

**ŠPECIÁLNY LAK**

775 strieborná (iridiumsílber)

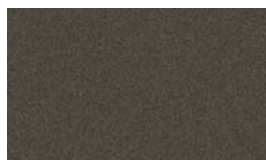

786 sivá (stannitgrau)

**METALICKÉ LAKY**

197 čierna (obsidianschwarz)



792 strieborná (palladiumsílber)

**Farby ELEGANCE**

čierna | čierna



sivá (riffgrau) | sivá (alpakagrau)



hnedá (moccabraun) | béžová (mandelbeige)

**Ozdobné prvky ELEGANCE**739 hliník<sup>1</sup>

731 orech (voliteľne)



H13 pínia hnedá (voliteľne)

**Čalúnenie ELEGANCE**711<sup>2,3</sup> textil/ARTICO101<sup>4</sup> ARTICO718<sup>2,3</sup> textil/ARTICO208|808<sup>5</sup> koža205|805<sup>5</sup> koža

#### Farby AVANTGARDE



čierna | čierna



čierna | sivá (alpakagrau)



čierna | béžová (mandelbeige)

#### Ozdobné prvky AVANTGARDE



739 hliník



736 jaseň čierny (voliteľne)

#### Čalúnenie AVANTGARDE

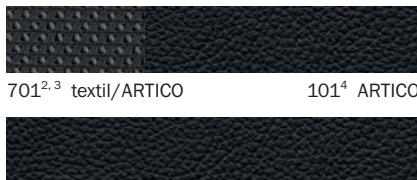

701<sup>2,3</sup> textil/ARTICO

101<sup>4</sup> ARTICO

251|851<sup>5</sup> koža



258|858<sup>5</sup> koža



255|855<sup>5</sup> koža

#### Farby AVANTGARDE



čierna | béžová (naturbeige)



čierna | červená (flamencorot)

#### Čalúnenie AVANTGARDE



254 koža

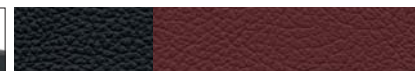

257 koža

<sup>1</sup> Nie v kombinácii s béžovou (mandelbeige).

<sup>2</sup> Imitácia kože ARTICO.

<sup>3</sup> Nie v kombinácii so športovým balíkom AMG.

<sup>4</sup> Športový balík AMG sériovo v imitácii kože ARTICO čierna, voliteľne k dispozícii v koži a v koži napa.

<sup>5</sup> Koža Nappa.

# Technické údaje.

	E 220 CDI BlueEFFICIENCY	E 250 CDI BlueEFFICIENCY	E 350 CDI BlueEFFICIENCY	E 200 CGI BlueEFFICIENCY	E 250 CGI BlueEFFICIENCY	E 350 CGI BlueEFFICIENCY	E 500
Počet valcov/usporiadanie	4/R	4/R	6/V	4/R	4/R	6/V	8/V
Celkový zdvihový objem (cm <sup>3</sup> )	2 143	2 143	2 987	1 796	1 796	3 498	5 461
Menovitý výkon <sup>1</sup> (kW pri 1/min)	125/3000 – 4 200	150/4 200	170/3 800	135/5 250	150/5 500	215/6 400	285/6 000
Menovitý krútiaci moment <sup>1</sup> (Nm pri 1/min) (manuálna prevodovka)	400/1 400–2 800 (400/1 400–2 800)	500/1 600–1 800 (500/1 600–1 800)	540/1 600–2 400 –	270/1 800–4 600 (270/1 800–4 600)	310/2 000–4 300 –	365/3 000–5 100 –	530/2 800–4 800 –
Kompresný pomer	16,2	16,2	15,5	9,3	9,3	12,2	10,7
Zrýchlenie z 0 – 100 km/h (s) (manuálna prevodovka)	8,5 (8,5)	7,4 (7,4)	6,7 –	8,3 (8,5)	7,4 –	6,3 –	5,2 –
Maximálna rýchlosť približne (km/h) (manuálna prevodovka)	234 (235)	247 (250 <sup>2</sup> )	250 <sup>2</sup> –	237 (240)	247 –	250 <sup>2</sup> –	250 <sup>2</sup> –
Rozmer pneumatík predná náprava	235/45 R 17	235/45 R 17	235/45 R 17	235/45 R 17	235/45 R 17	235/45 R 17	235/40 R 18
Rozmer pneumatík zadná náprava	235/45 R 17	235/45 R 17	235/45 R 17	235/45 R 17	235/45 R 17	235/45 R 17	255/35 R 18
Pohonná látka	motorová nafta	motorová nafta	motorová nafta	benzín Super	benzín Super	benzín Super	benzín Super
Spotreba pohonnej látky <sup>3</sup> (l/100km)							
v meste	8,1 – 8,7 (6,6 – 6,8)	8,1 – 8,7 (6,7 – 7,1)	8,9	10,5 – 10,7 (9,9)	10,6 – 10,8	12,3–12,4	16,1
mimo mesta	4,5 – 5,1 (4,2 – 4,6)	4,5 – 5,1 (4,2 – 4,7)	5,6	5,6 – 6,1 (5,4 – 5,9)	5,7 – 6,2	6,3–6,6	7,8
kombinovaná (manuálna prevodovka)	5,8 – 6,4 (5,1 – 5,4)	5,8 – 6,4 (5,1 – 5,6)	6,8	7,4 – 7,8 (7,1 – 7,4)	7,5 – 7,9	8,5–8,7	10,9
Emisia <sup>3</sup> CO <sub>2</sub> (g/km) kombinovaná (manuálna prevodovka)	133 – 142 (154 – 168)	154 – 168 (135 – 148)	179 –	174 – 182 (164 – 171)	175 – 183 –	199–203 –	254 –
Objem nádrže (l)/z toho približná rezerva	66/8	66/8	66/8	66/8	66/8	66/8	66/8
Objem kufra (l)	450	450	450	450	450	450	450
Priemer zatáčania (m)	10,95	10,95	10,95	10,95	10,95	10,95	10,95
Pohotovostná hmotnosť vozidla <sup>4</sup> (kg) (manuálna prevodovka)	1 670 (1 660)	1 690 (1 695)	1 730	1 560 (1 560)	1 575	1 670	1 715
Celková povolená hmotnosť (kg) (manuálna prevodovka)	2 140 (2 130)	2 160 (2 165)	2 180	2 030 (2 030)	2 045	2 140	2 180

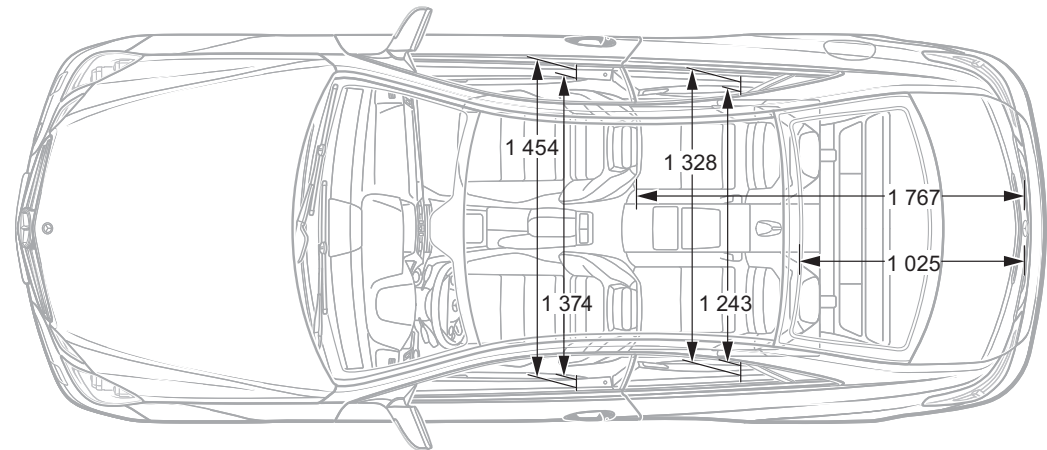
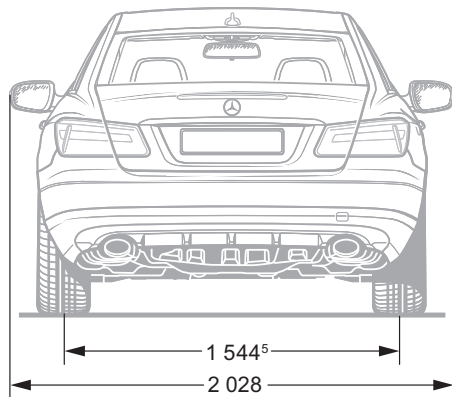
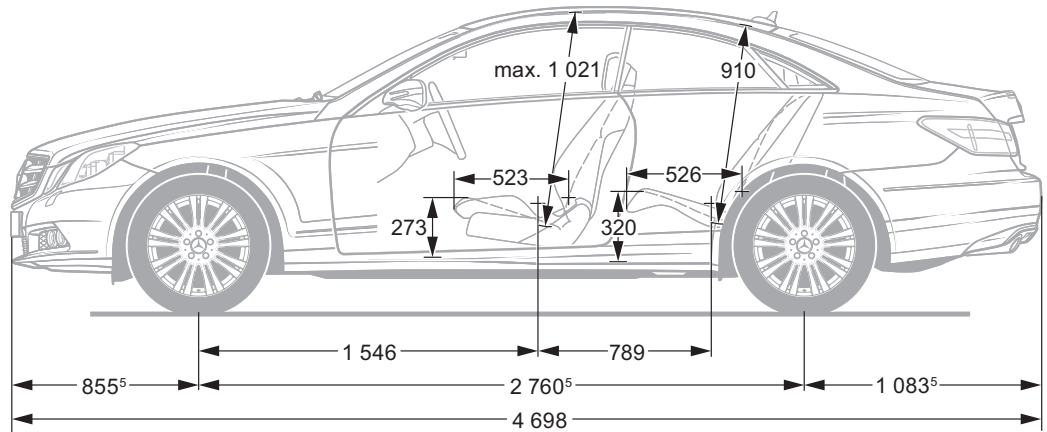
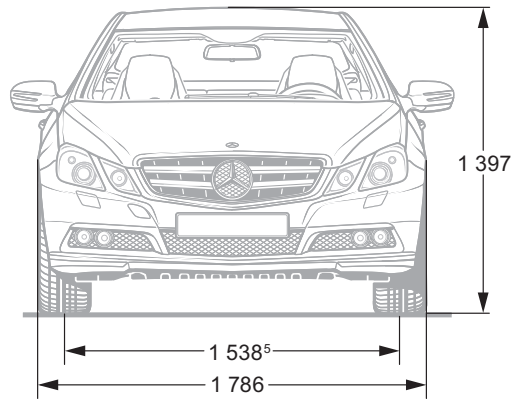

Všetky údaje sú v milimetroch. Zobrazené hodnoty predstavujú priemerné hodnoty. Platia pre vozidlá so základnou výbavou a v nezaťaženom stave.

<sup>1</sup> Údaj podľa smernice 80/1269/EHS v aktuálnom platnom znení. <sup>2</sup> Elektronicky obmedzené. <sup>3</sup> Uvedené hodnoty boli zistené pomocou predpísaného spôsobu merania (smernica 80/1268/EHS v aktuálnom platnom znení). Údaje sa nevzťahujú na jednotlivé vozidlo a nie sú súčasťou ponuky, ale slúžia len na porovnanie medzi rôznymi typmi vozidiel. <sup>4</sup> Údaje podľa smernice 92/21/ES v znení 95/48/ES (hmotnosť vozidla pripraveného na jazdu, palivová nádrž naplnená na 90 %, vrátane vodiča, 68 kg, a batožiny, 7 kg) pre vozidlá so sériovou výbavou. Zvláštna výbava a príslušenstvo spravidla zvyšujú túto hodnotu, čím sa adekvátne zníži užitočná hmotnosť vozidla. <sup>5</sup> Pri obsadení tromi osobami á 68 kg.

**Spätné prevzatie ojazdených vozidiel. Kruh sa uzatvára.** Po dlhoročnom používaní zabezpečíme spätné prevzatie vášho kupé triedy E s cieľom jeho ekologickej likvidácie v súlade so smernicou Európskej únie o ojazdených vozidlách<sup>1</sup>, avšak dovtedy uplynie ešte veľa času.

<sup>1</sup> Platí v súlade s národnými predpismi pre vozidlá s celkovou povolenou hmotnosťou do 3,5 t. Vozidlá Mercedes-Benz už niekoľko rokov spĺňajú príslušné zákonné požiadavky na konštrukciu, ktorá umožňuje recyklovanie a ďalšie zhodnotenie. S cieľom spätného prevzatia ojazdených vozidiel je k dispozícii sieť odborných miest a demontážnych podnikov, ktoré sa postarajú o ekologické zhodnotenie vášho vozidla. Pritom dochádza k ustavičnému vývoju a zlepšovaniu možnosti zhodnotenia vozidiel i dielcov. Vďaka tomu bude trieda E aj v budúcnosti včas spĺňať podmienku zvyšovania zákonných kvót recyklovania. Ďalšie informácie získate na adrese [www.mercedes-benz.sk](http://www.mercedes-benz.sk) a na telefónnom čísle (02) 49 29 49 49 alebo na bezplatnom telefónnom čísle 0800 166 867.

**K údajom v tomto prospekte:** Po redakčnej uzávierke 25. novembra 2008 mohlo na produkte dôjsť k zmenám. Počas dodacej lehoty si výrobca vyhradzuje právo na konštrukčné a tvarové zmeny, odchýlky farebného odtieňa, ako aj zmeny rozsahu dodávky za predpokladu, ak sú takéto zmeny alebo odchýlky pri prihladnutí na záujmy predajcu únosné aj pre kupujúceho. Ak predajca alebo výrobca používa na označenie objednávky alebo objednaného predmetu kúpy znaky alebo čísla, z tejto skutočnosti ako takej nemožno vyvodit' žiadne práva. Obrázky môžu obsahovať aj príslušenstvo a zvláštnu výbavu, ktorá nepatrí do sériovej výbavy. Farebné odchýlky sú podmienené technikou tlače. Táto tlačovina má medzinárodné určenie. Poznámky o zákonných, právnych a daňových predpisoch a ich dôsledkoch majú však platnosť len na území Nemeckej spolkovej republiky a v čase redakčnej uzávierky tejto tlačoviny. Ohľadom platných predpisov iných krajín a ich dôsledkov, ako aj ohľadom záväzného stavu aktuálnych informácií sa preto informujte u predajcu Mercedes-Benz. [www.mercedes-benz.sk](http://www.mercedes-benz.sk)